

## RFW-M1000

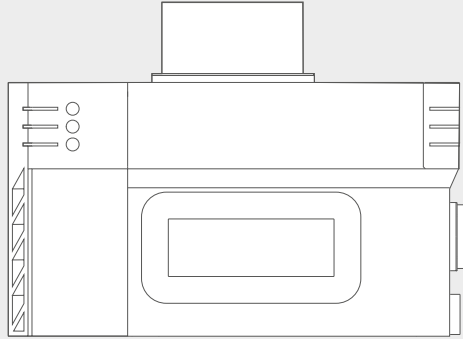

- 제품 사용 전 반드시 설명서를 읽어보시고, 항상 볼 수 있는 곳에 보관하세요.
- 설명서의 그림은 구입하신 제품과 일치하지 않을 수 있으며, 제품의 외관 및 규격 등은 제품 개선을 위해 사전 예고 없이 변경될 수 있습니다.
- 본 제품은 대한민국 국내전용 상품입니다. 해외에서 사용 및 설치를 하지 말아주시기 바랍니다. 해외에서 사용할 경우에는 발생한 모든 사고 및 고장에 대해서 당사는는 절대로 책임지지 않습니다. (DOMESTIC USE ONLY, 韩国内使用专用机, 海外地区使用品质概不负责)

## 린나이 음식물 처리기 (미생물 액상발효 소멸방식)

### 사용설명서

# Rinnai

# 목차

---

사용하시기 전에	안전을 위한 주의사항	3
	사용 시 주의사항	5
	각 부의 명칭	8
올바른 사용방법	뚜껑스위치 사용순서	9
	발판스위치 사용순서	10
	2차 처리기 동작방법	11
	세정방법, 안전장치 종류	12
유지보수		13
디스포저의 리셋(Reset) 설정		14
고장신고 전 확인사항		15
제품규격		16
제품보증서		17

# 안전을 위한 주의사항

---

제품을 사용하기 전에 반드시 사용설명서를 숙지한 후 사용하세요.

---

- 사용자와 타인에게 위해 되거나, 재산상의 손해가 될 수 있는 부분을 미연에 방지하기 위해서 반드시 지켜 주실 내용을 설명하고 있습니다.
- 표시내용을 무시하고, 잘못된 사용법을 사용했을 때 발생하는 위험이나 손해를 설명하고 있습니다.

## ⚠ 경고

지시사항을 지키지 않았을 경우, 사용자가 사망하거나 중상을 입을 가능성이 있습니다.

## ⚠ 주의

지시사항을 지키지 않았을 경우, 사용자가 상해를 입거나 재산상 손해가 발생할 수 있습니다.

## ⚠ 경고

---

### 전원 및 전원 코드에 대해

- 본 기기는 가정용 전원으로, 교류 220볼트(AC220V) 전원 콘센트 이외에는 연결하지 마세요.
- 전원코드를 묶거나 무리하게 구부리거나, 비틀거나, 당기거나 무거운 것을 위에 올려 놓거나 하지 마세요. 화재나 상해의 원인이 됩니다.
- 전원코드가 파손된 경우 위험요소를 피하기 위해 제조사나 대리점 또는 전문가가 전원코드 교체를 해야 합니다.

### 손상된 전원코드나 전원 플러그, 헐거워진 콘센트는 사용하지 마세요.

- 쇼트, 누전, 가열, 감전, 발화의 원인이 됩니다.

### 전원 플러그는 코드를 잡고 뽑지 마세요.

- 코드가 손상되어 감전이나, 쇼트(합선)되어 발화할 수 있습니다.
- 반드시 전원 플러그를 잡고 뽑아 주세요.

### 젖은 손으로 전원 플러그를 잡지 마세요.

- 감전이나 상해를 입을 수 있습니다.

### 여행이나 출장으로 장기간 사용하지 않을 때는, 전원 플러그를 뽑아 주세요.

- 절연 열화에 의한 감전이나 누전, 화재의 원인이 됩니다.
- 지진 등으로 발판스위치에 물건이 낙하하여 작동되는 원인이 됩니다.

---

※ 이 기기는 신체, 감각, 정신 능력이 결여되어 있거나, 경험과 지식이 부족하여 감독이나 지시 없이는 안전하게 기기를 사용할 수 없는 사람(어린이 포함)이 사용하도록 만들어지지 않았습니다.

---

# 안전을 위한 주의사항

---

분해, 개조, 수리를 하지 마세요.

- 본 제품을 임의로 열어보거나, 분해 및 개조하지 마세요. 감전이나 상해의 원인이 됩니다.
- 제품의 수리는 당사 서비스센터에 문의 하시거나 지정 설치점에 문의하여 주세요.

다음의 경우는, 즉시 전원 플러그를 뽑고, 당사 서비스센터 또는 지정 설치점에 문의하여 주세요. 그대로 계속 사용하면 화재나 감전, 상해의 원인이 되어 위험합니다.

- 이상한 소리 혹은 냄새가 날 경우.
- 전원 코드가 손상 되었을 경우.
- 코드를 움직일 때, 전원이 켜졌다 꺼지는 현상이 반복 될 경우.
- 그 외의 이상, 고장이 있을 경우.

자녀에게 스위치 조작은 절대로 시키지 말아 주세요.

- 어린 자녀가 있는 경우에는 손이 닿지 않는 장소에 위치하도록 하세요.

디스포저를 사용 중에는 절대로 손을 넣지 말아 주세요.

- 물건이 디스포저 안에 떨어졌을 경우는 전원 플러그를 뽑고 난 뒤 제거하여 주세요.

접지는 반드시 접속해서 사용해 주세요.

- 감전의 우려가 있습니다.

디스포저가 동작 중인 경우에는 손을 집어넣거나, 내부를 청소하지 마세요.

- 신체에 상해를 입을 수 있습니다.

디스포저 내부에 음식물, 젓가락 등의 끼임으로, 동작이 되지 않아 청소가 필요할 경우에는 반드시 전원 플러그를 뽑고 안전을 확인한 후 진행하세요.

- 신체에 상해를 입을 수 있습니다.

# 사용 시 주의사항

---

## 1. 거름망 사용방법

- 평상시 사용 중에는 거름망을 반드시 눌러서 완전히 장착하고 사용하여 주세요.  
냄새가 밖으로 유출되는 것을 방지해 주고 싱크대에서 일반적으로 사용 시 발생하는 세제 혹은 뜨거운 물 등 미생물에 해로운 것의 유입을 막아주어, 미생물을 활성화 시켜 음식물 찌꺼기의 분해에 도움을 줍니다.
- 음식물 쓰레기가 거름망에 가득차면 거름망을 빼서 음식물 쓰레기를 디스포저 내부에 투입한 후 거름망은 별도로 깨끗하게 세척하여 별도 보관하시기 바랍니다.
- 디스포저 사용시에는 뚜껑스위치를 사용하고 거름망은 사용하지 마세요.

## 2. 음식물 쓰레기를 투입하여 처리시, 정해진 양과 크기를 준수해 주세요.

- 큰 음식물 쓰레기는 디스포저에 간단하게 들어가는 정도(최대 3cm정도)로 자른 다음, 투입해 주세요.
- 한 종류의 음식물 쓰레기만을 대량으로 투입하는 것은 피하고, 여러 가지의 음식물 쓰레기와 혼합해서 투입해 주세요.
- 1일 에 정해진 양 이상의 음식물 쓰레기를 투입하지 마세요.
- 적정 투입량은 1회 최대 500g이하 이며, 한 번 작동 시 3시간 이후 추가 투입 하세요.
- 용량을 초과하여 사용할 경우에는 분해 및 배출이 되지 않아 싱크대로 물이 넘치거나 배수가 막히는 등의 기기의 고장을 일으키게 됩니다.

## 3. 디스포저를 사용할 때는 뜨거운 물이나 락스 등의 표백제, 세제, 다량의 기름 성분을 흘리지 말아 주세요.

- 분해 처리조 내부로 표백제등이 흘러 들어, 음식물 찌꺼기를 분해하는 미생물에 나쁜 영향을 주는 것을 방지하기 위함입니다.
- 부득이 사용 시에는 거름망을 장착한 후 사용하세요.

## 4. 디스포저 내에 금속류, 비닐, 철 수세미, 고무밴드, 플라스틱류 등이 낙하하여 음식물 쓰레기가 막혔을 경우에는, 안전을 위해서 전원 플러그를 뽑고 난 뒤 제거해 주세요.

- 특히 금속류가 디스포저에 들어간 채로 사용하면 고장의 원인이 될 뿐만 아니라, 디스포저의 회전에 의해 튀어 나오는 일도 있습니다.

## 5. 디스포저의 안전(리셋)버튼을 테이프등으로 고정하지 마세요.

- 감전, 화재, 화상의 우려가 있습니다.

## 6. 반드시 안전(리셋)버튼을 복귀시킨 후 반드시 전원 플러그를 연결하세요.

- 예측할 수 없는 동작에 의해 다칠 우려가 있습니다.

## 7. 사용 직후는 모터가 발열하고 있기 때문에, 디스포저에 손대지 말아 주세요.

- 화상의 우려가 있습니다.

# 사용 시 주의사항

---

8. 디스포저, 배수관, 호스 등을 잡아당기거나 빼내어, 설치 위치를 움직이지 마세요.
  - 누수, 고장 등의 원인이 됩니다.
9. 제품을 처음 2~3일 사용 시에는 음식물 쓰레기에 남은 밥을 섞어 배출하세요.
  - 초기에 미생물의 활성화에 도와 줍니다.
10. 디스포저 내부에 젓가락, 숟가락 등의 유해한 물건이 들어가지 않도록 해야 합니다.
  - 고장의 원인이 됩니다.
11. 뚜껑 스위치를 사용 후 거름망 장착 시 배수구에 삽입 후 눌러 완전히 고정시켜 주세요.
  - 거름망이 들뜨거나 미장착 시 냄새 누출의 원인이 됩니다.
  - 일반적으로 사용 시에 미생물의 활성화에 방해가 되는 세제 등이 물과 함께 배수구로 바로 배출하도록 하여 2차 처리기로 유입되는 것을 막아줍니다.
12. 미생물을 통한 효과적인 음식물 쓰레기의 분해를 위해 바이오 미생물이 없어지지 않도록 정기적으로 분말 미생물을 투입(1회/12개월) 하여야 합니다.
  - 린나이 서비스센터에 문의하시면 구매가 가능합니다.
13. 장시간 정전 시 또는 전원이 꺼져있을 경우 미생물이 사멸할 수 있습니다.

# 사용 시 주의사항

처리할 수 없는 것은 다음과 같습니다.

- 아래와 같은 것(무기물)은 처리할 수 없기 때문에 절대로 투입하지 마세요.
- 디스포저로 파쇄 할 수 없거나 디스포저나 호스 등에 막히거나, 분해 처리소에서 처리할 수 없는 것은 제품 고장의 원인이 되기 때문에 주의하여 주세요.

종 류	예 시	이 유
식품 이외의 것	양철, 캔, 스푼, 병뚜껑과 같은 철물류, 유리 나일론, 비닐, 알루미늄, 호일, 랩, 플라스틱 피혁, 고무, 천, 도자기, 악플류, 종이류 나무젓가락, 이쑤시개, 담배, 모래, 흙, 돌 등	디스포저로 파쇄할 수 없습니다. 디스포저 내부에 남아 문제를 일으킵니다. 분해처리소에서 처리할 수 없습니다.
무기물 딱딱한 것	조개류 등의 껍질, 가재, 게 등의 껍질, 닭, 소, 돼지등의 뼈, 복숭아의 씨, 매실 장아찌의 씨 등 씨앗류, 달걀껍질	큰 패각, 뼈, 씨앗 등은 파쇄할 수 없으며, 패각은 흘러가기 어려워 호스 등에 막힘의 원인이 되며, 분해처리소, 정화소에 과부하를 일으킬 수 있습니다.
대량의 유류 대량의 염분	샐러드유, 튀김유 등 대량의 생크림과 마요네즈	유류가 고체화되어 호스등에 막힘의 원인이 되며 분해처리소 및 정화소에 부하가 크게 적용합니다.
고온의 것	열탕, 고온의 기름, 스프, 된장국	디스포저의 모터, 호스등이 변형될 우려가 있으며 바이오 미생물의 활동에 방해를 합니다.

- 기본적으로 사람이나 동물이 먹을 수 없는 것(무기물)은 디스포저 내에 투입하지 마세요.
- 투입해도 좋은 것은 사람이나 동물이 먹을수 있는 것(유기물, 음식을 쓰레기라고 불리는 것)입니다.

주의가 필요한 것은 다음과 같습니다.

- 아래 중 한가지를 대량으로 처리하면 디스포저나 호스에 막히기 쉬운것 입니다. 주의사항을 준수하여 올바르게 사용하여 주세요.

종 류	예 시	이 유	해 결
단단한 섬유질의 것	바나나껍질, 완두콩, 죽순의껍질, 파인애플, 양배추, 옥수수의 심 등	작게 파쇄 할 수 없기 때문에 섬유가 호스 등에 막힐 가능성이 있습니다. 분해 처리에 시간이 걸립니다.	3cm 정도로 잘라 넣어 주세요. 가능하면 날치 말아 주세요.
탄력성이 강한 것	고기나 물고기의 껍질 닭의 껍질 등	스윙 해머와 고정날의 사이에 강하게 끼워지지 않아, 파쇄 되기 어렵습니다.	조금씩 다른 음식물 쓰레기와 혼합하면서 넣어 주세요. 작게 자르거나 더운물에 담가 주세요.
달라붙는 것	밥, 우동, 부드러운 떡 등	외벽이나 바닥부에 달라붙어 파쇄되기 어렵습니다.	조금씩 다른 음식물 쓰레기와 혼합하면서 넣어 주세요.
가벼워서 물에 뜨는 것	샐러드유, 튀김유 등 대량의 생크림과 마요네즈	스윙 해머와 고정날의 사이에 강하게 끼워지지 않아, 파쇄 되기 어렵습니다.	조금씩 다른 음식물 쓰레기와 혼합하면서 넣어 주세요.

대량 투입을 금지하세요!

- 아래 종류는 분해 처리에 시간이 걸리는 것으로 단품으로 음식물 쓰레기를 한번에 대량 투입하지 마시고, 다른 음식물 쓰레기와 혼합하여 투입해 주세요.

바나나, 귤, 그레이프 후르츠, 멜론, 파인애플, 포도 등 과일의 껍질, 포도송이, 사과와 심, 커피 원두의 찌꺼기, 차의 잎, 게, 새우의 껍질, 카레 등

# 각 부의 명칭

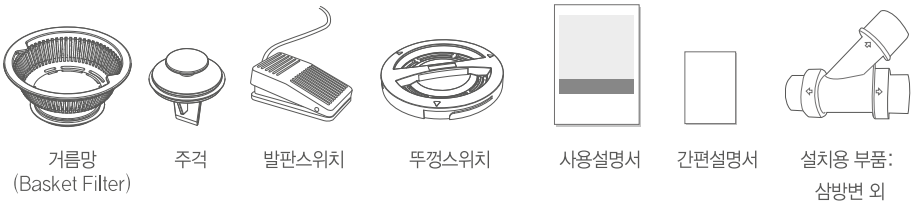
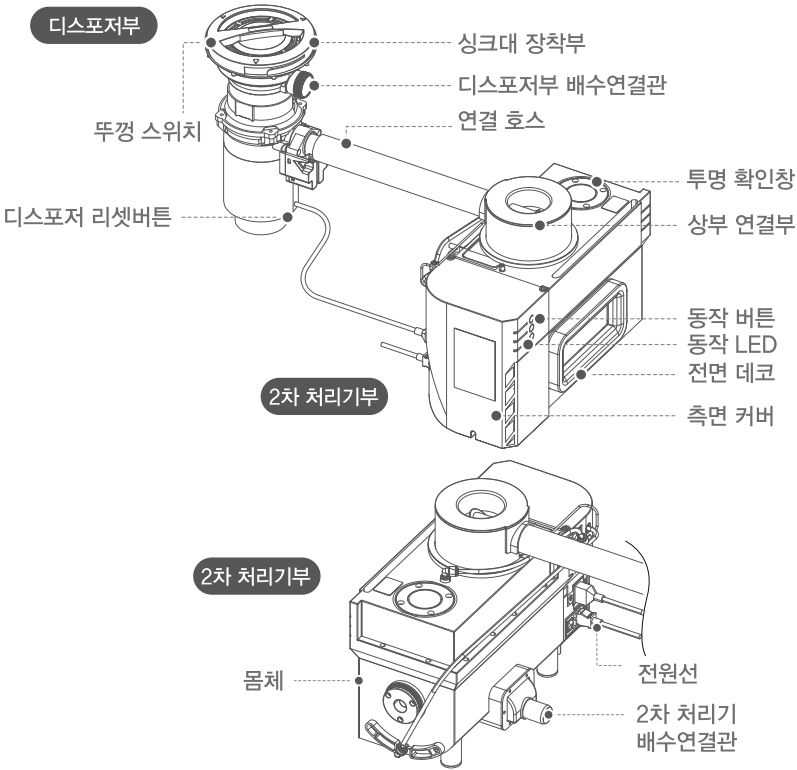

- 제품에 붙어있는 테이프, 스티로폼, 종이류, 비닐류 등은 제거해 주세요.
- 사용설명서는 항상 찾기 쉬운 곳에 잘 보관해 주세요.
- 단순 교체 부품, 소모성 부품은 서비스 접수없이 공식 부품물에서 구입 가능합니다.
- 구입 가능한 부품은 부품 물 홈페이지([www.myrinnai.co.kr](http://www.myrinnai.co.kr))에서 확인 가능합니다.



# 올바른 사용방법

- 안전을 위한 주의사항과 사용 시 주의사항 내용을 반드시 읽고 올바르게 사용하여 주세요.  
신체에 상해를 입을 수 있으며, 기기의 고장 원인이 될 수 있습니다.
- 발판스위치와 뚜껑스위치의 사용방법과 동작 순서를 준수하여 올바르게 사용하세요.
- 1회 투입량 최대 500g 을 반드시 준수하여 올바르게 사용하세요.
- 사용 중 급속 소음이나 매우 큰 소음이 발생하면 뚜껑스위치를 왼쪽으로 돌려 정지시켜 주세요.
- 음식물을 한번에 욱여넣으면 디스포저가 정지하게 되오니 자연스럽게 투입하여 주세요.
- 욱여넣은 음식물이 물과 함께 흘러들지 못하여 분쇄가 되지 않는 경우가 발생될 수 있습니다.
- 설치 후, 미생물과 담체(미생물의 증식 및 서식지)를 투입한 뒤 24시간 후에 음식물을 투입해 주세요.  
(미생물이 활성화 되는데 시간이 필요합니다.)

## 뚜껑스위치 사용순서

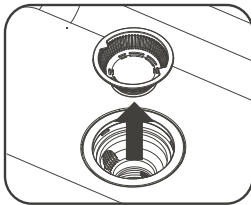

1. 배수구의 거름망을 위로 당겨 빼냅니다.

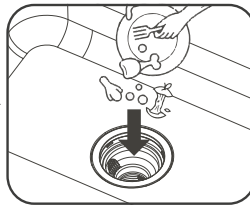

2. 거름망에 있는 음식물과 분쇄하려고 하는 음식물 쓰레기를 투입구에 투입합니다.

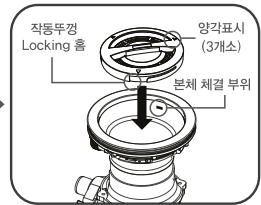

3. 뚜껑스위치 상면의 양각표시 3개소와 본체의 락킹(Locking) 홈에 맞추어 삽입 합니다.

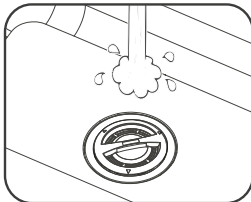

4. 수돗물을 충분히 급수시켜 주세요. 물이 없을 경우 분쇄가 잘 안될 수 있으니 반드시 적정량의 물을 급수하세요.

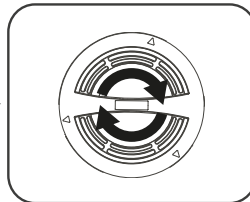

5. 뚜껑스위치를 락킹(Locking)이 될때까지 오른쪽으로 돌려 고정합니다.



6. 고정되면 부저음이 삐-빅 3회 울린 후 운전을 시작합니다.



7. 25초간 동작 후 자동으로 정지합니다. 동작 중 정지는 뚜껑스위치를 왼쪽으로 돌리면 정지합니다.

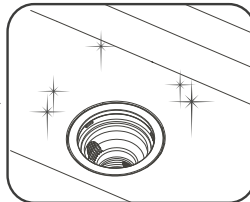

8. 싱크대를 정리하고 수돗물의 급수를 정지합니다.

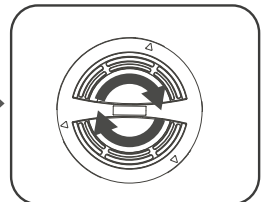

9. 뚜껑스위치를 왼쪽으로 돌려 분리 후 세척하여 보관합니다.

# 올바른 사용방법

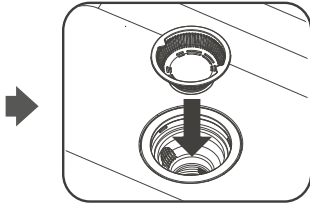

10. 거름망을 배수구에 삽입 후 눌러 완전히 고정하여 주세요.

## 발판스위치 사용순서

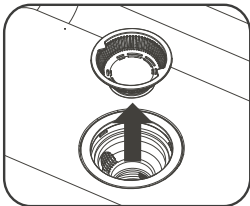

1. 배수구의 거름망을 위로 당겨 빼냅니다.

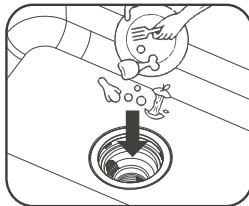

2. 거름망에 있는 음식물과 분쇄하려고 하는 음식물 쓰레기를 투입구에 투입합니다.

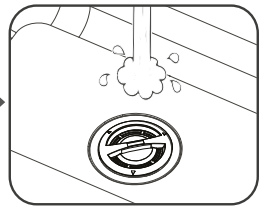

3. 수돗물을 충분히 급수시켜주세요. 물이 없을 경우 분쇄가 잘 안될 수 있으니 반드시 적정량의 물을 급수하세요.

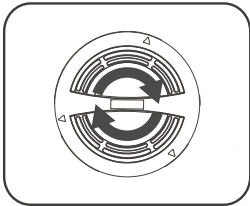

4. 뚜껑스위치를 락킹(Locking)이 될 때까지 오른쪽으로 돌려 고정합니다.



5. 발판스위치를 한번 발로 누르고 떼면 디스포저가 25초 동안 작동 후 자동으로 정지합니다.

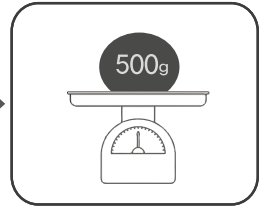

6. 1회 사용량 최대 500g을 준수하여 사용합니다.



7. 동작 중간에 정지하고 싶은 경우 발판스위치를 한 번 더 누르고 떼면 정지합니다.

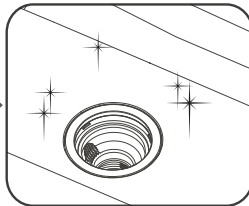

8. 사용이 완료되면 싱크대를 정리하고 수돗물의 급수를 정지합니다.

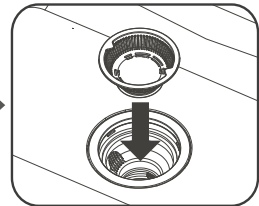

9. 거름망을 배수구에 삽입 후 눌러 완전히 고정하여 주세요.

# 올바른 사용방법

## 2차 처리기 동작방법

**주의** 2차 처리기는 설치시 설치기사(혹은 전문가)에 의해 조작, 설정 되어지는 부분입니다. 꼭 필요하지 않은 경우에는 조작을 금하여 주세요.

### 최초 운전시 2차 처리기의 동작방법

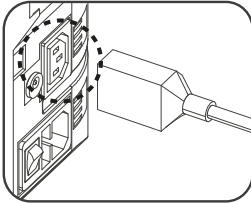

1. 디스포저와 2차 처리기를 연결합니다.

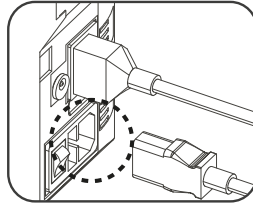

2. 전원코드의 삽입부를 2차 처리기에 꽂고, 어스처리가 된 콘센트에 전원플러그를 연결합니다.

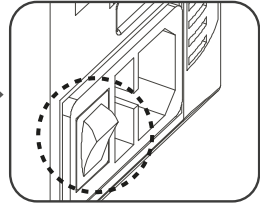

3. 전원스위치를 "ON"시킵니다.

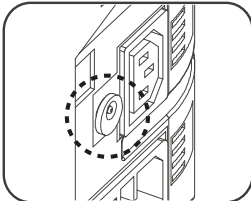

4. 발판 스위치를 연결합니다.

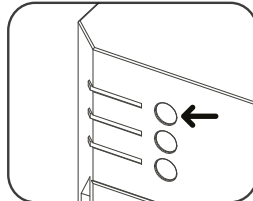

5. 2차 처리기의 3개 버튼중 제일 상부버튼 "시작/일시정지"을 눌러 제품을 동작시킵니다.

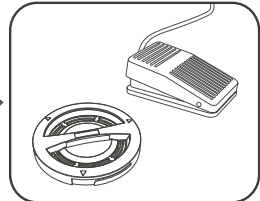

6. 이후 정상 사용 시에는 발판 스위치 및 뚜껑스위치에 의해 자동으로 동작하게 됩니다.

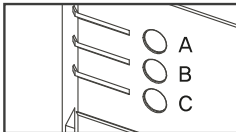

※ 버튼별 기능 안내

- A : 시작/일시정지 버튼
- B : 외출 버튼
- C : 세척 버튼

- 2차 처리기 기본동작
  - 교반모터 : 4분(정회전)→2분(정지)→4분(역회전)→10분(정지)→반복
- 외출모드 강제 설정
  - 외출모드는 자동으로 설정되어 있으며, (24시간 이상 사용하지 않으면 자동으로 외출모드로 설정됩니다.)
  - 제품수리 및 점검 시 혹은 사용자가 강제로 설정할 경우에 사용합니다.
  - 동작방법 : 일시정지버튼 → 외출버튼(종료 후 자동으로 대기모드로 전환됨)
- 세척모드 강제설정
  - 제품청소, 수리 및 점검 시 혹은 사용자가 필요 시 강제로 실행하고자 할 경우에 사용합니다.
  - 동작방법 : 일시정지버튼 → 세척버튼(종료 후 자동으로 대기모드로 전환됨)

# 올바른 사용방법

---

## 세정 방법

---

- 월 1회 정도 디스포저로 얼음을 파쇄하고, 물로 디스포저를 5초 정도 돌려주시면 디스포저 내부 및 호스의 세정에 도움이 됩니다.
- 아래의 경우에는 반드시 전원플러그를 제거하고, 안전을 확인 한 후 세정하세요.  
투입구, 거름망, 뚜껑스위치 등을 씻는 경우 (가정용 중성 세제를 사용해 주세요.)  
청소 시 스폰 등의 이물이 낙하했을 경우 전원플러그를 뽑고 이물을 제거하여 주세요.

## 안전장치 종류

---

정전 후 혹은 동작시키지 않았음에도 이상한 소리가 나거나 동작하고 있으면, 아래의 안전장치가 동작 중이오니 안심하세요.

외출 모드 시	마지막 미생물 교반모터 작동 후 24시간 동안 미사용 시에는 자동으로 외출(여행자)모드로 전환되어 물분사와 교반 기능을 수행하게되며, 뚜껑스위치 혹은 발판스위치를 작동하면 정상 동작합니다.
정전 시	정전이 발생하여 차단기가 떨어졌을 때는 전원이 끊기며, 정전 복구 및 차단기를 올렸을 때 기계가 직전의 상태를 기억하고 있으므로 전원이 끊기기 전의 상태로 되돌아 옵니다.

# 유지보수

---

## 분말 미생물

---

- 분말 미생물을 12개월 마다 분쇄기나 확인창으로 투입하여 주세요.
- 분말 미생물을 정기적으로 투입하지 않으면 분해가 어려워져 고장의 원인이 될 수 있습니다.
- 분말 미생물은 린나이 음식물 처리기 전용을 사용하여 주시고, 다른 미생물을 사용 시 발생한 제품의 문제는 A/S가 안될 수 있으니 주의하시기 바랍니다.
- 분말 미생물은 당사 서비스센터에 문의하시면 구매가 가능합니다.
- 음식물 쓰레기 처리 분말 미생물은 안전에 무해한 미생물입니다.
- 다양한 종류의 유기물을 분해하며, 복잡한 환경에서도 분해 가능합니다.
- 1회 투입으로 12개월 가량 미생물 활성유지가 됩니다.
- 음식물 처리기 최초 설치 시 25g 을 투입하시고, 12개월에 한번 씩 25g 을 투입하시기 바랍니다.
- 분말 미생물은 고온, 고습, 직사광선을 피해 어둡고 시원한 장소에 보관하세요.
- 분말 미생물은 어린이 손에 닿지 않는 곳에 보관하세요.
- 안전에 무해하지만 실수로 분말 미생물을 마셨을 경우 다량의 물을 섭취하시고, 가까운 병원을 방문하여 전문가와 상의하세요.

---

※ 아래 사항은 매우 중요한 내용이므로, 반드시 지켜 주시기 바랍니다.

- 이사 또는 기기를 제거할 때에는 반드시 판매점 또는 전문 시공업자에게 연락하여 주세요.
  - 현재 싱크대에 달려 있는 음식물 쓰레기 거름망은 깨끗하게 세척하여 건조하신 후 별도로 보관하여 주세요.  
(이사 시 혹은 원상복구 시 재사용을 위한 것입니다.)
-

# 디스포저의 리셋 설정

## 작동 중 모터정지

- 디스포저의 모터에 과부하가 발생할 경우, 안전 장치가 작동하여 모터 작동이 중지됩니다.
- 우선 과부하의 원인을 확인합니다.
- 파쇄 할 수 없는 이물이 혼입해 있을 가능성이 있습니다.
- 안전하게 작업하기 위해서 반드시 전원 플러그를 뽑고, 나무젓가락 등으로 이물을 제거하세요.
- 5분 정도 정지한 후에, 디스포저의 측면 하부에 있는 적색 리셋버튼을 눌러주세요.
- 그 후, 전원 플러그를 다시 연결해 주세요.
- 만약 디스포저가 작동하지 않을 경우에는, 당사 서비스센터에 문의해 주세요.

## 리셋순서

※ 이물이 혼입되면 디스포저에 막힘 현상이 발생할 수 있습니다.  
막힘 현상을 제거할 시 생각치 못한 상해를 막기 위해서 반드시 아래의 순서에 따라 주세요.

1. 전원 플러그를 뽑니다.
2. 나무젓가락 등을 사용하여, 이물을 제거하여 주세요.
3. 드라이버 등을 사용하여, 디스포저 내 바닥부의 회전반을 좌우로 회전시켜 주세요.
4. 디스포저의 모터가 식을 때까지 4~5분 기다리고 나서 적색 리셋 버튼을 누릅니다.
5. 전원 플러그를 다시 연결해 주세요.

디스포저 내 바닥부 회전반

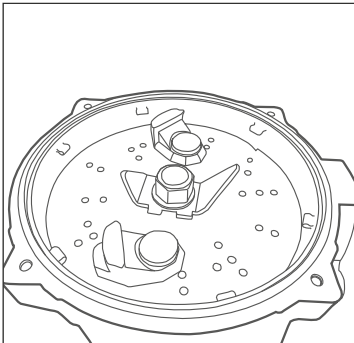

리셋 버튼(적색)

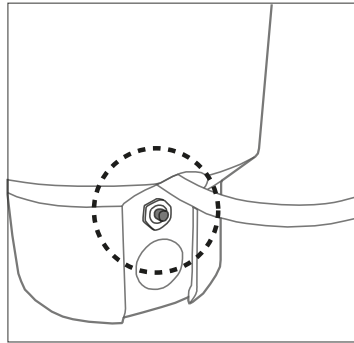

# 고장신고 전 확인사항

※ 이상이 있을 때에는 서비스를 의뢰하시기 전에 다음 사항을 꼭 확인하여 주세요.

현상	원인	조치방법
디스포저가 작동하지 않거나, 또는 운전 중 정지할 경우	<ol style="list-style-type: none"> <li>전원 플러그가 빠져 있다.</li> <li>스폰이나 철수세미 등이 떨어져 있어 회전반에 빨려 들어가 있는 것은 아닌지?</li> <li>다량의 음식물 쓰레기를 투입했기 때문에 과부하가 걸린 것은 아닌지?</li> <li>분해 처리조의 퓨즈가 관참은지?</li> </ol>	<ol style="list-style-type: none"> <li>전원 플러그를 올바르게 삽입해 주세요.</li> <li>전원 플러그를 빼고 낙하물을 제거해 주세요.</li> <li>디스포저 아래의 안전 버튼(적색)이 작동하고, 디스포저가 작동하지 않을 경우는 불룩한 모양으로 되어 있으므로 버튼을 누르고, 전원 플러그를 꺼운 뒤 테스트해 주세요. (14페이지 참고)</li> <li>퓨즈 점검의 경우 분해처리조 후면부의 퓨즈를 확인하고 당사 서비스센터에 문의하여 조치를 받으시면 됩니다.</li> </ol>
개수대 아래에서 누수가 발생할 경우	<ol style="list-style-type: none"> <li>디스포저의 연결부(싱크대의 개수구의 바로 아래)에서는 누수하지 않는지?</li> <li>디스포저와 분해 처리조의 접속 부분으로 부터 누수하지 않는지?</li> <li>호스와 커프스의 접속부의 테이핑은 확실히 되어 있는지?</li> </ol>	<ol style="list-style-type: none"> <li>싱크대 아래의 디스포저의 조임이 느슨해져 있을 가능성이 있습니다. 강하게 조여 주세요.</li> <li>접속 부분의 와이어 밴드가 느슨해져 있을 가능성이 있습니다. 강하게 조여 주세요.</li> <li>호스를 한 번 떼어내고, 방수 테이프를 다시 확실하게 감아 주세요. 그럼에도 불구하고 누수가 있는 경우 호스 교환이 필요합니다. 시공업자에게 연락해 주세요.</li> </ol>
배수가 잘 안될 경우	<ol style="list-style-type: none"> <li>싱크대에 물이 고인 채로 조금씩 배수하고 있다.</li> <li>배수되지 않고 고인 채로 있다.</li> </ol>	<ol style="list-style-type: none"> <li>디스포저 안쪽 비닐형태의 얇은 양파껍질 같은 것이 붙어 있지 않은지 확인해 주세요.</li> <li>디스포저를 돌리면서 다량의 물을 흘려 주세요.</li> </ol>
디스포저의 파쇄음이 평상시와 다를 경우	<ol style="list-style-type: none"> <li>평소의 회전음과 달리 둔탁한 회전음이 나고 있다.</li> <li>갑자기 둔탁한 소리가 반복하여 발생한다.</li> </ol>	<ol style="list-style-type: none"> <li>고무밴드 혹은 이쑤시개 등이 얽혀 있는 것이 주된 원인일 수 있습니다. 전원 플러그를 빼고, 디스포저 내 바닥부를 확인하고 다시 사용해 주세요.</li> <li>디스포저 내 바닥부의 회전반을 드라이버 등으로 좌우로 강력하게 회전 시켜주세요.</li> </ol>
이상한 고음이 날 경우	<ol style="list-style-type: none"> <li>회전시에도, 음식물 쓰레기 투입후에도 이상 고음이 난다.</li> <li>공회전 시간 이상 고음이 난다.</li> </ol>	<ol style="list-style-type: none"> <li>금속류 등이 물려 끼여 있기 때문에 센터가 맞지 않게 되어 있을 수 있습니다. 전원 플러그를 빼고, 디스포저 내 바닥부를 확인하고 다시 사용해 주세요.</li> <li>디스포저 내 바닥부의 회전반을 드라이버 등을 이용하여 좌우로 회전시켜 주세요.</li> </ol>
악취가 날 경우	<ol style="list-style-type: none"> <li>싱크대 아래에서 악취가 난다.</li> <li>음식물 쓰레기 투입구로부터 악취가 난다.</li> </ol>	<ol style="list-style-type: none"> <li>분해 처리조는 악취가 나오지 않게 기밀성을 유지한 설계가 되어 있습니다. 최종 배수구에 끼워 넣은 호스 부위가 완전하게 밀폐되어 있는지 점검하세요.</li> <li>음식물 쓰레기가 아직 디스포저 내에 남아 있다면, 물을 흘려보내어 디스포저를 작동하여 흘려 주세요.</li> </ol>

※ 상기 조치방법은 반드시 전원플러그를 제거 후 조치해야하며, 위험이 있는 것은 반드시 당사 서비스센터에 문의하여 조치를 받으시기 바랍니다.

# 제품규격

품명	리나이 미생물 액상발효 소멸식 음식물 처리기
바이오제	분말 미생물
음식물쓰레기 처리능력	1회 최대 500g
처리 대상물	디스포저로 파쇄 가능한 일반 음식물 쓰레기(7페이지 참고)
분해 매체개	특수 가공된 미생물 담체
전원	220V, 60Hz
소비전력	정격 400W
기기별 외관치수	디스포저( H370 x W185 x D216 ) 2차 처리기(분해처리조)( H339 xW 464 x D274 )
중량	디스포저 4.7 kg, 2차 처리기(분해 처리조) 6.2kg



# 제품보증서

## 서비스에 대하여

저희 린나이코리아(주)에서는 공정거래위원회 고시 소비자 분쟁해결 기준에 따라 아래와 같이 제품에 대한 보증을 실시합니다. 서비스 요청 시 당사 또는 지정된 협력사에서 서비스를 합니다.

제품명	미생물 액상발효 소멸식 음식물 처리기	품질보증기간 : 1년 부품보증기간 : 6년
구입일	년 월 일	
품질보증기간은 구입한 날부터 산정되므로 구입일지를 기재 받으시길 바랍니다.		

## 무상서비스

분쟁유형	해결기준		
	보증기간 이내	보증기간 경과 후	
정상적인 사용상태에서 발생한 성능, 기능상의 하자 발생 시 (품질보증기간 이내)	구입 후 10일 이내에 중요한 수리를 요할 시	제품 교환 또는 구입가 환급	해당없음
	구입 후 1개월 이내에 중요한 수리를 요할 시	제품 교환 또는 무상수리	해당없음
	시공 상의 하자가 있을 시	무상수리 또는 배상 (시공업자 책임)	해당없음
	하자 발생 시	무상수리	유상수리
	수리불가한 시	제품교환 또는 환급	정액감가상각 후 환급
	동일 하자로 3회째 고장 발생 시	제품교환 또는 환급	유상수리
	서로 다른 하자로 5회째 고장 발생 시	제품교환 또는 환급	유상수리
	교환 불가능 시	구입가 환급	해당없음
수리용 부품을 보유하고 있지 않아 수리가 불가능할 시	제품교환 또는 구입가 환급	정액감가상각한 금액으로 환급 또는 제품교환	

## 유상서비스

분쟁유형	해결기준		
	보증기간 이내	보증기간 경과 후	
소비자 고의, 과실로 인한 고장의 경우	수리가 불가능한 경우	유상수리에 해당하는 금액 징수 후 제품교환	-
	수리가 가능한 경우	유상수리	유상수리
<ul style="list-style-type: none"> <li>• 사용설명 및 분해하지 않고 간단한 조정 시</li> <li>• 인터넷, 안내나, 유선번호 등 외부환경 문제 시</li> <li>• 제품의 이동, 이사 등으로 인한 설치 변경에 의한 문제 시</li> <li>• 타사제품(소프트웨어 포함)으로 인한 고장 설명 시</li> <li>• 초기 설치 시 부실하게 설치되어 재설치 시</li> <li>• 소비자의 취급 부주의 및 잘못된 수리로 고장 발생 시</li> <li>• 가스종류, 가스압, 전기용량을 틀리게 사용하여 고장이 발생 시</li> <li>• 설치 및 사용중의 외부충격으로 인하여 제품 파손 및 기능상의 고장이 발생 시</li> <li>• 당사에서 미지정된 소모품 사용으로 고장 발생 시</li> <li>• 사용설명서 내에 "주의사항"을 지키지 않아 고장 발생 시</li> <li>• 천재지변(낙뢰, 화재, 풍수해, 가스, 열해, 지진 등)에 의해 고장이 발생 시</li> <li>• 소모성 부품의 수명이 다할 시</li> </ul>	유상수리	유상수리	

\* 제품 고장이 아닌 경우 서비스 비용이 부과될 수 있으므로 서비스 요청 전 사용설명서를 확인하세요.

\* 본 보증서는 대한민국에서만 사용되며, 재발행하지 않으므로 잘 보관하세요.

메모

---

---

메모

---

---



동종업계 최초  
한국 서비스품질 우수기업

소비자의 의견이나 불만 또는 피해를 신속하고 정확히 처리하는 기업에 대하여 산업통상자원부에서 우수기업으로 인정해주는 제도입니다.



제품구입 및 서비스문의  
1544-3651



린나이 공식 홈페이지  
린나이 제품물  
린나이 부품물

[www.rinnai.co.kr](http://www.rinnai.co.kr)  
[www.rinnaimall.com](http://www.rinnaimall.com)  
[www.myrinnai.co.kr](http://www.myrinnai.co.kr)