

Rinnai

가스그릴

R-92WSV

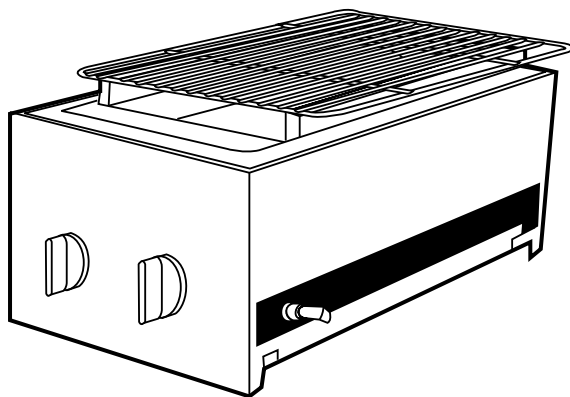

“꼭 읽어주세요!”



각부의 명칭	1
제품의 특징	1
제품의 설치	2
사용전 확인사항	4
가스누설 확인	5
사용방법	6
사용할 때의 주의사항	8
손질하는 방법	9
고장이라 생각되면	10
제품 제원	11
서비스를 신청하실 경우	12

각부의 명칭 / 제품의 특징

각부의 명칭

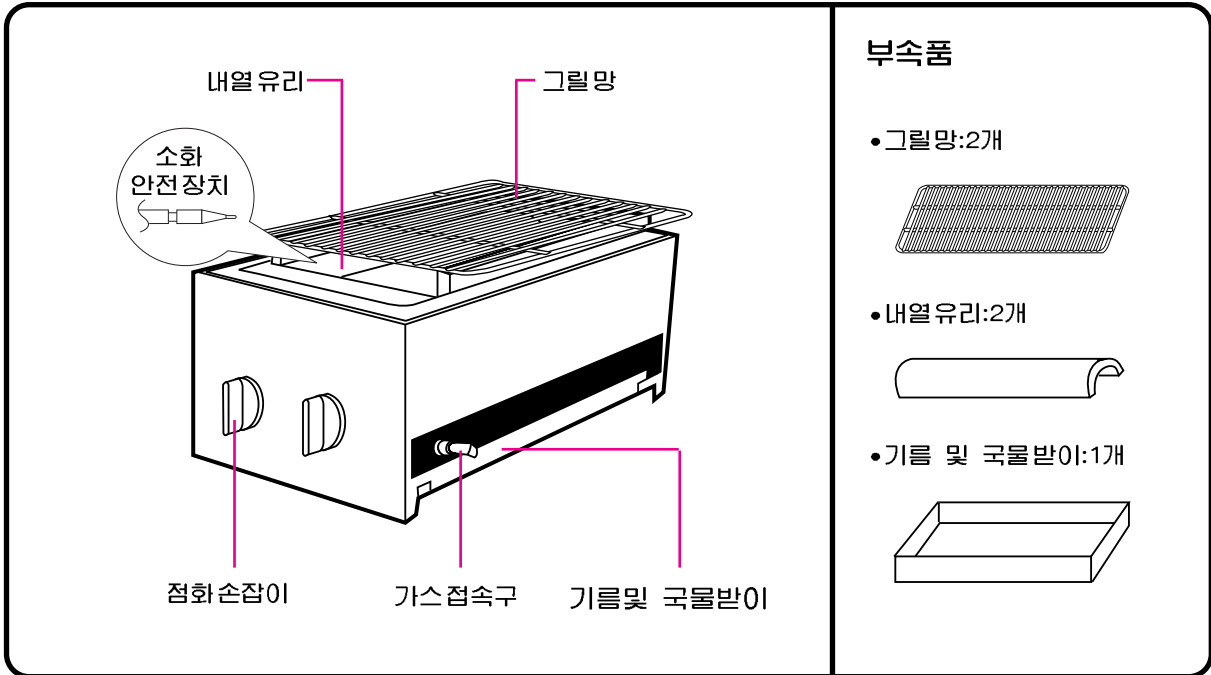

제품의 특징

1. 가스그릴의 적외선 버너(세라믹 가열판)로부터 방사되는 강력 적외선은 2.8μ (미크론)으로 물에 가장 잘 흡수되는 파장이므로 수분이 있는 음식물 내부로 빠르게 침투하여 겉이 구워지기 시작하면 내부의 구어짐이 끝나 음식물이 타지 않습니다.
2. 빠르고 깨끗하며 맛있게 구어집니다.
3. 생선 및 육류등 다양한 구이요리가 가능합니다.
4. 고온의 강한 화력으로 쉽게 구워집니다.
5. 수분이 있는 상태로 구워진 정도와 풍미, 향, 모양이 만점입니다.
6. 연료비는 숯불의 약 1/3 정도로서 경제적입니다.
7. 소화 안전 장치가 부착되어 있어 안전합니다.
소화 안전장치는 사용 중에 국물이나 바람에 의해 버너가 소화되었을 때 가스의 분출을 막아주는 장치입니다.

제품의 설치

공기가 잘 통하는 곳이 좋아요.

설치장소는 공기가 잘 통하는 곳을 선택하여 주시고 사용중에도 자주 환기시켜 주는 것이 좋습니다.

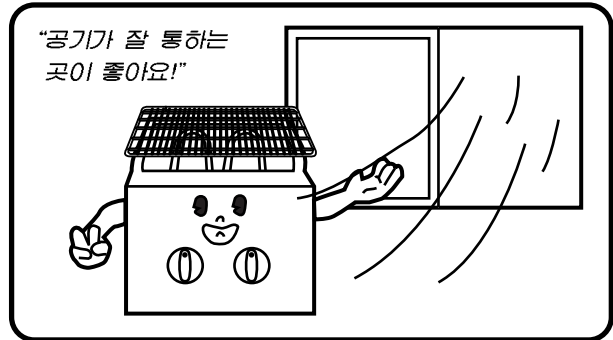

불에 잘 타는 것을 피해 주세요.

나무선반이나 커튼등 불에 타는 물건이 있는 장소에는 설치하지 마세요.

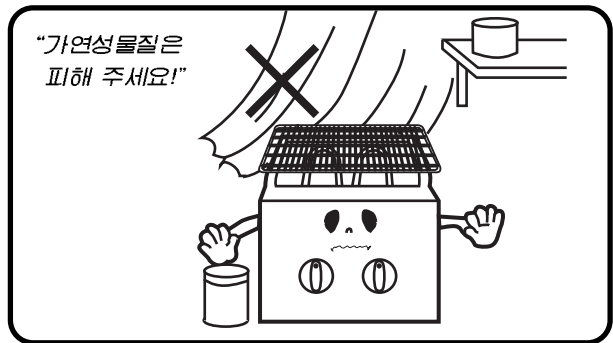

수평을 유지하여 주세요.

바닥이 고른 곳에 안정되게 설치하여 주세요.

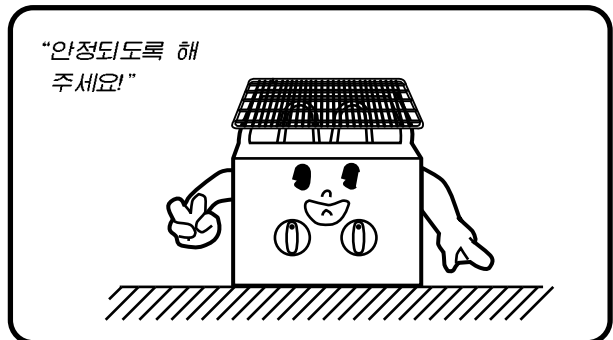

가스배관은 가능한 짧게 연결하세요.

LPG를 사용하실 경우 가스적외선 그릴러와 가스통의 거리는 가능한 짧게(3m 이내로) 하는 것이 좋습니다.

그릴 바닥면으로 가스호스가 지나가지 않도록 하여 주십시오. 화재의 위험이 있습니다.

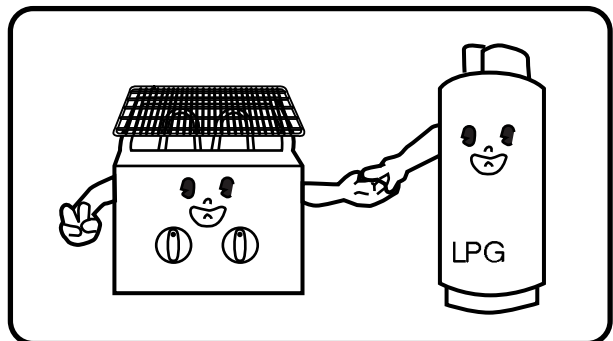

제품의 설치

중간밸브는 작동이 편리한 곳에 ...

중간밸브는 조작이 편리하도록 가까운 곳에 설치하세요.

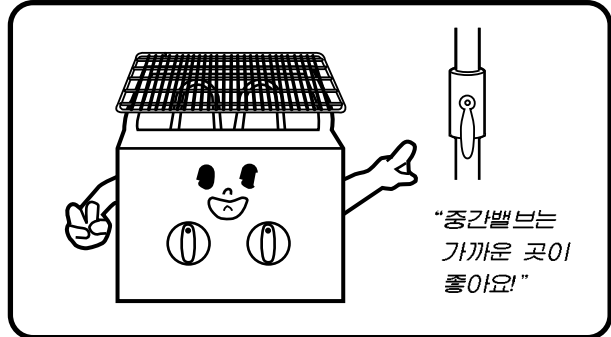

바람이 심하게 부는 곳은 싫어요

바람이 심하게 불면 불꽃이 바람에 날리거나 꺼지는 경우가 있으니 주의하세요.

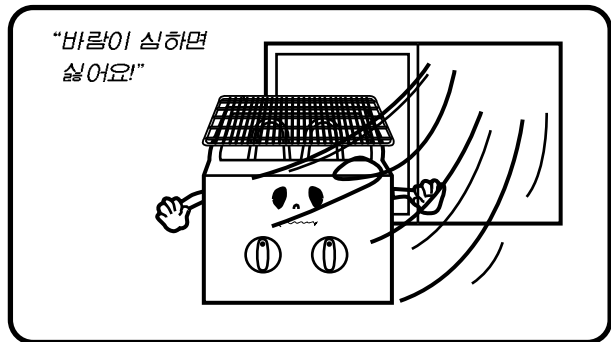

벽과의 거리를 유지하여 주세요

제품과 벽사이엔 충분한 거리를 두세요.
그렇지 못할 경우엔 방열판을 설치하여 주세요.
(기구 좌측면의 “설치 및 주의사항” 스티커 참조)

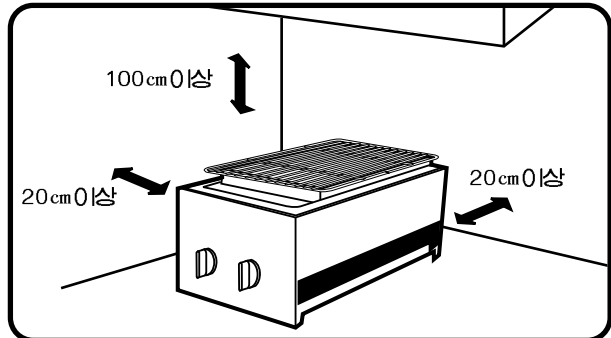

가스연결은 이렇게 하세요.

- 가스연결은 자격을 갖춘 가스사업소 또는 가스배관 설비업소에 의뢰하세요.
- 가스접속은 기구 연결부의 빨간 선까지 충분히 끼워 연결하신 다음 조임쇠로 꼭 조여주세요.

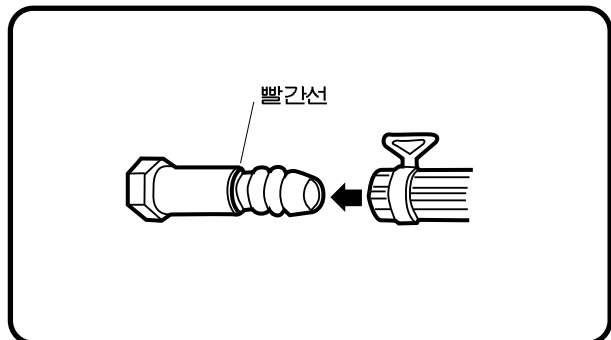

사용전 확인사항

사용가스는 맞습니까?

가스적외선 그릴러 옆면 명판에 지정(LPG 또는 도시가스)되어 있는 가스를 사용하십니까?
반드시 지정된 가스를 사용하셔야 안전합니다.
※가스가 다르면 정상적인 작동이 되지 않으며 재해의 원인이 될 수 있습니다.

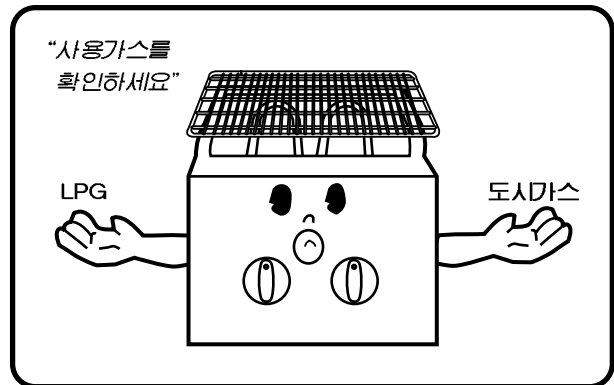

점화손잡이의 위치는 「소화」에 있습니까 ?

중간밸브를 열기 전에 반드시 확인하여 주세요.

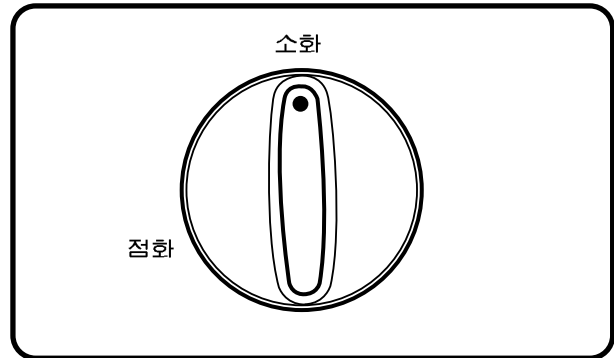

기름 및 국물받이에 물을 넣었습니까?

물을 약 2/3 정도 넣어 주세요.
고기가 한결 맛이 나며 청소하기에도 편리합니다.

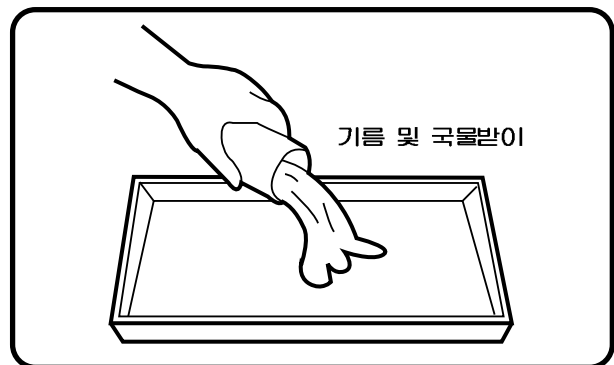

사용하기 전에

- 내열유리는 버너위의 유리 받침대 위에 바르게 올려 놓아 주세요.
- 그릴망은 그릴망 받침대 위에 바르게 올려 놓아 주세요.

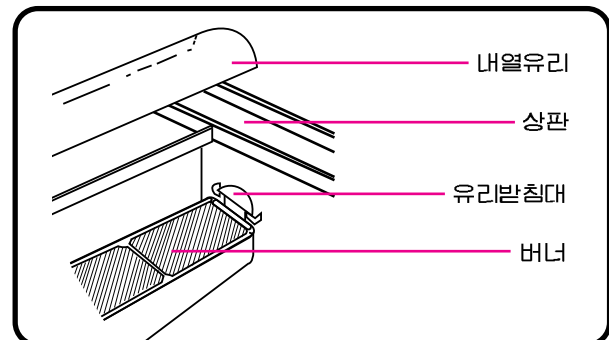

가스누설 확인

가스가 새는 것은 냄새로 쉽게 확인됩니다.

연료용 가스에는 메르캅탄이 첨가되어 공기중에 가스가 1/1,000만 있어도 가스가 새는 것을 냄새(마늘, 계란 썩는 냄새)로 즉시 알 수 있습니다.

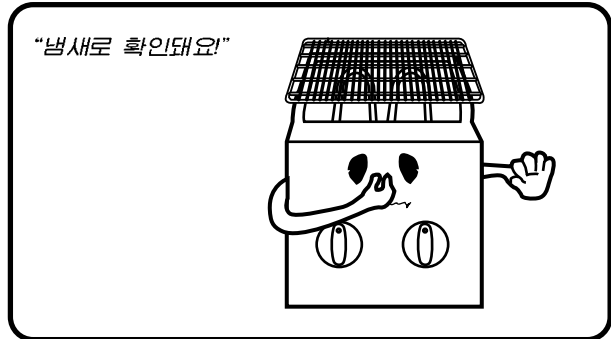

예방이 더욱 중요합니다.

가끔 호스가 꺾이거나 심하게 눌러 있지 않나, 호스를 끼워 조인 연결부위가 헐거워지거나 이상이 없는가 살피고 의심스러운 곳이 있으면 비눗물을 발라 확인하여 주세요.



만약 가스가 새고 있다고 판단되면 ...

1. 새고 있는 가스가 폭발 할 모든 행동과 불씨를 피합니다.
2. 즉시 밸브를 잠그고 공기를 바꾸어 줍니다.
3. 가스취급 전문점 및 당사 서비스센터로 빨리 연락을 취합니다.

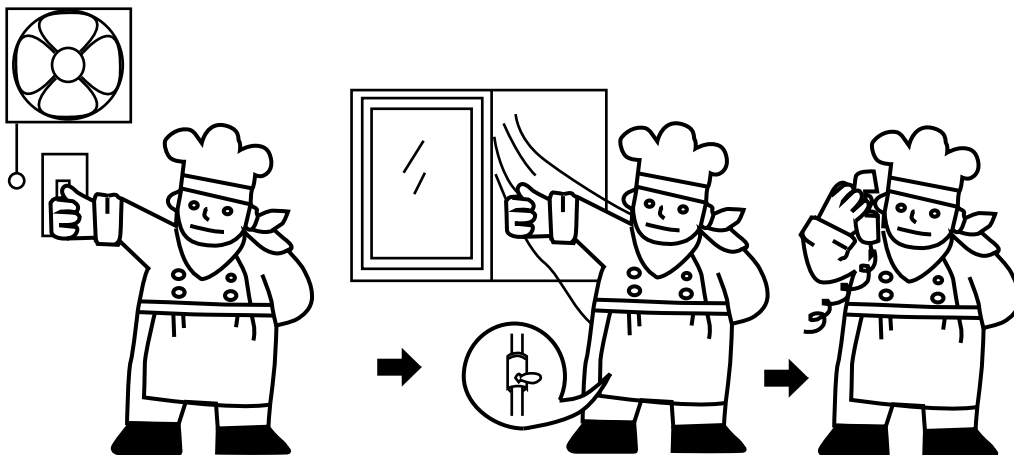

사용방법

밸브를 열어주세요.

용기밸브와 중간밸브를 열어 주세요.

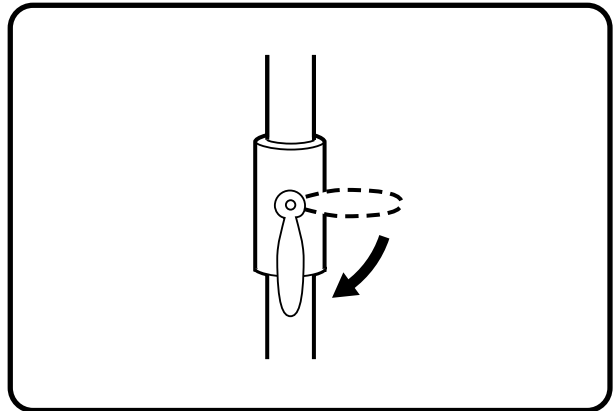

점화

- 기구의 점화손잡이를 눌러 「소화」의 위치로 “찰칵”소리가 날 때까지 천천히 돌린 다음 반드시 버너의 불꽃을 확인한 후 손을 떼어주세요.
- 점화가 되지 않았을 때는 즉시 점화손잡이를 원 위치로 돌린 후 반복하여 주세요.

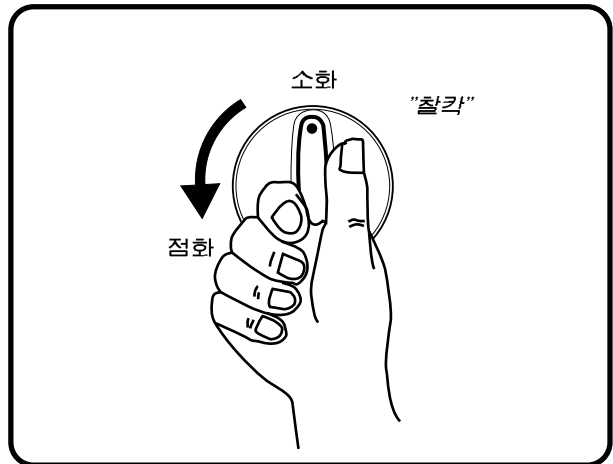

- 점화손잡이를 누르지 않고 돌리면 손잡이가 깨어질 수 있고 너무 빨리 돌리면 점화되지 않는 수가 있습니다.
- 처음 점화할 경우에는 고무 호스내에 공기가 들어있어 점화가 되지 않는 경우가 있습니다. 최초 점화시엔 공기가 빠질 때까지 점화 조작을 수 회 반복하여 주세요.
- 공기조절
각 버너의 공기 조절은 적절한 상태로 고정되어 있으므로 따로 공기조절이 필요없습니다.

사용방법

화력조절

점화손잡이를 “소화” 위치에 놓고서 사용하세요.

- 강한 화력이 필요로 하는 요리는 “소화”의 상태에서 사용하시기 바랍니다.
- 약한 화력이 필요로 하는 요리를 하고자 할 경우에는 점화 손잡이를 돌려 자유로이 화력 조절이 가능하나 가스를 줄이면 복사 효과가 급격히 떨어지므로 점화손잡이를 완전히 열고 버너수를 조절하여 사용해 주시기 바랍니다. (너무 줄이면 내열유리에 기름등이 붙기 쉬우므로 연기의 발생이 많아지게 됩니다.)

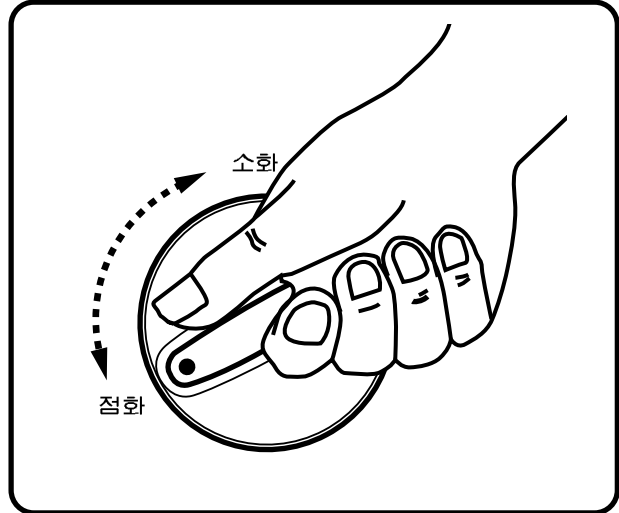

소 화

- 기구의 점화 손잡이를 “소화” 위치로 끝까지 돌립니다.

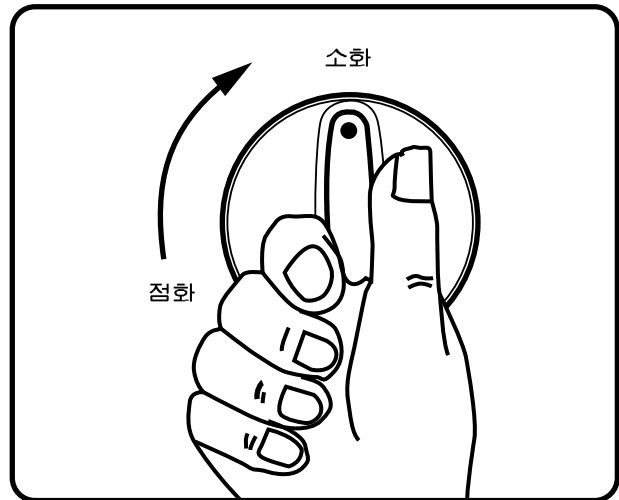

- 중간밸브를 닫아 주세요.

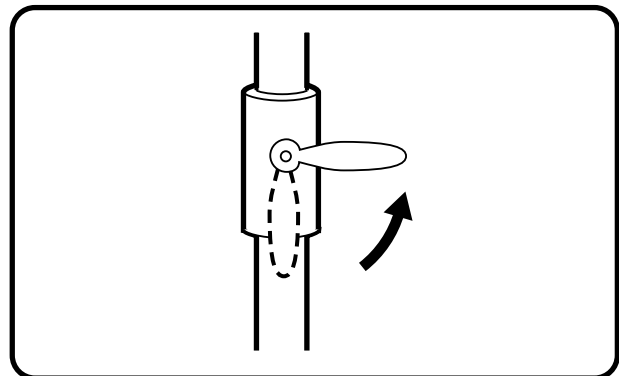

사용할 때의 주의 사항

다른 용도로 사용하지 마세요.

- 조리 이외의 용도에는 사용하지 마십시오.
과열, 이상연소에 의한 재해의 위험이 있습니다.
- 의류 등의 건조에 사용하면 화재가 일어날 수 도 있습니다.

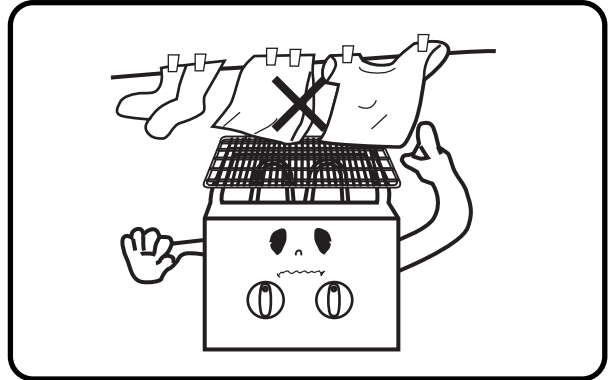

뜨거우니까 조심하세요.

- 사용중이거나 사용 직후에는 윗 덮개, 그릴망 받침대(사각봉), 그릴망등이 뜨거우므로 손이 닿지 않도록 하여 주세요

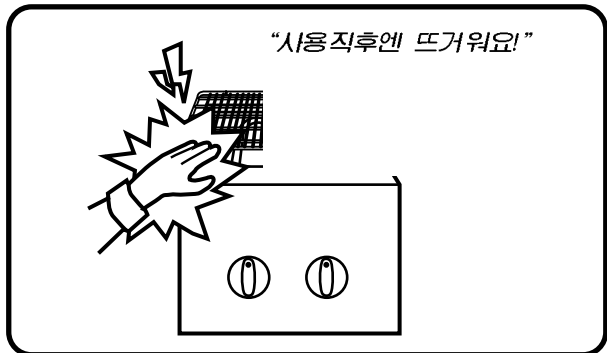

- 사용중에는 윗 덮개에서 고온의 배기열이 방출되므로 얼굴등이 가깝게 가지 않도록 하세요.

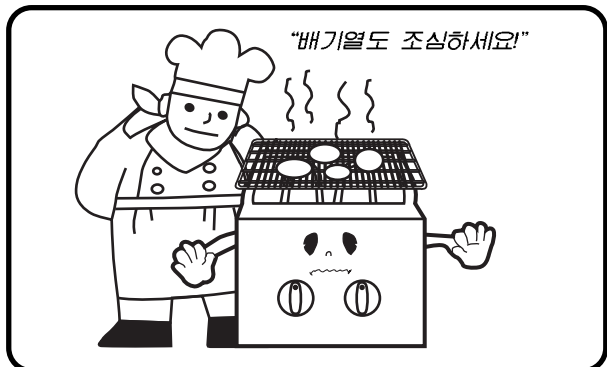

시중의 보조용구에 대하여

배기구를 덮어버리는 보조용구나 큰 철판, 범량 판 등을 사용하지 마세요. 불완전연소 및 과열의 원인이 되어 화재의 위험이 있습니다.

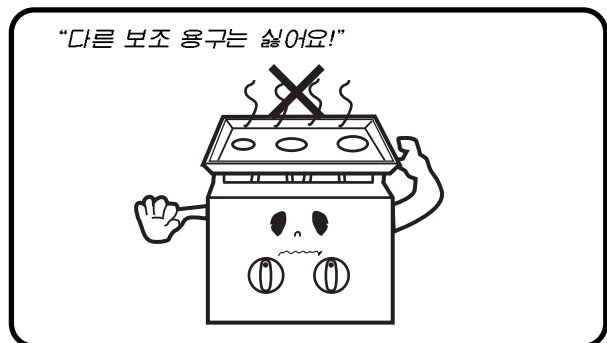

손질하는 방법



점검 손질은 반드시 가스 중간 밸브를 잠그고,
기구가 냉각된 후에 하세요.

그릴망, 내열유리, 기름 및 국물받이, 몸체 외부 및 내부

오물이 잘 떨어지지 않을 때는
중성세제로 씻어낸 다음 부드러운 마른 천으로 물기를 닦아
내십시오.

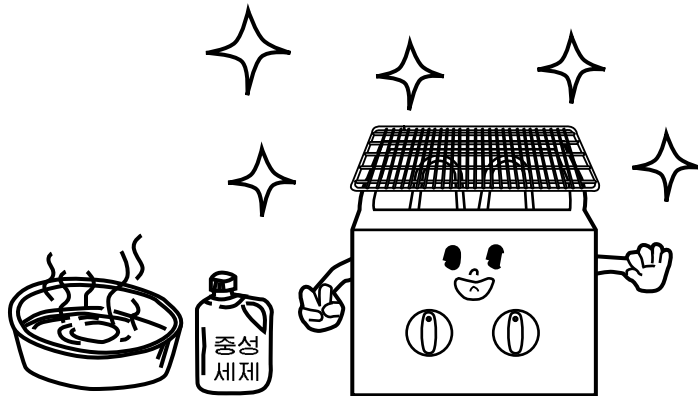

주의



- 버너나 가스의 통로부분을 절대로 분해하거나 불완전한 수리는 하지 마십시오.
그릴망, 유리 또는 기구 내부가 변색 될 수 있으나 사용에는 지장이 없습니다.
- 버너를 절대로 딱딱한 솔이나 송곳 등으로 청소하지 마시고 물기가 있는 천으로도 닦지 마십시오.

고장이라 생각되면...

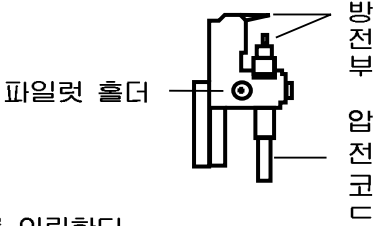

가스 적외선 그릴러에 이상이 있을때엔 서비스를 의뢰하시기 전에 다음 사항을 꼭 확인하여 주세요.

고장상태	원 인	조치방법
가스가 나오고 있으나 점화되지 않는다.	○ 점화 스파크 부위가 국물, 습기등으로 손상되어 있다.	○ 방전부위를 마른 천, 솔등으로 깨끗이 닦는다. <div style="text-align: center;">  </div> ○ 수리를 의뢰한다.
버너가 적열되지 않는다.	○ 노즐이 막혀있다. ○ 가스의 압력이 약하다.	○ 수리를 의뢰한다. ○ 용기밸브를 완전히 열어준다.
점화시 또는 사용중 「복복」하는 소리가 난다.	○ 불꽃이 거꾸로 타 들어간다.	○ 일단 불을 끄고 잠시후에 다시 점화하여 사용한다.
사용중 가스냄새가 난다.	○ 이음새 고무관 불량 ○ 불완전 연소	○ 그래도 이상이 있을 때는 수리를 의뢰한다. ○ P.5에 따라 조치를 취한 후 제품을 검사하여 고무관을 조이거나 교체한다. ○ 용기 및 메인밸브를 잠그고 판매점 또는 서비스센터에 연락한다.

제품 제원

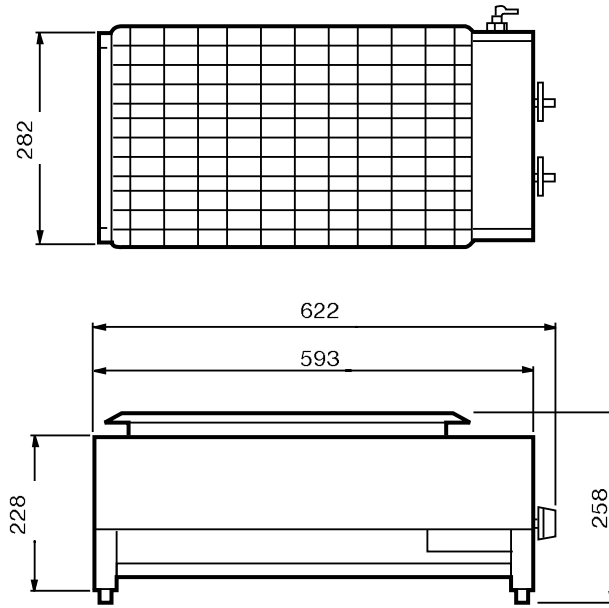

품 명	가스그릴(하화식)	
형 식 명	R-92WSV	
크	가 로	622mm
	세 로	282mm
기	높 이	233mm
중 량		11Kg
가스	LPG	4.47kW(좌:2.30kW, 우:2.30kW)
소비량	LNG	4.65kW(좌:2.38kW, 우:2.38kW)
호스 접속		φ 9.5mm 고무호스

서비스를 신청하실 경우

고객의 권리

고객께서는 제품 사용중에 고장 발생시 구입일로부터 보증기간동안 무상서비스를 받으실 수 있는 [소중한 권리]가 있습니다. 단 고객 과실 및 천재지변에 의한 경우는 보증기간내이라도 유상 처리됨을 알려 드립니다.

유상서비스(고객의 비용부담)에 대한 책임

서비스 신청시 다음과 같은 경우는 보증 기간내라도 유상처리 됩니다.

- 1) 제품내에 이물질(물, 음료수, 커피, 장난감 등)하여 고장이 발생하였을 경우
- 2) 설치 및 사용중의 외부충격으로 인하여 제품 파손 및 기능상의 고장이 발생한 경우
- 3) 신나, 벤젠 등 유기용제에 의하여 외관 손상 및 변형이 된 경우
- 4) 린나이 정품이 아닌 부품 또는 소모품을 사용하여 제품 고장이 발생한 경우
- 5) 공사설명서상의 설치기준에 따라 설치하지 않아 고장이 발생한 경우
- 6) 가스종류, 가스압, 전기용량을 틀리게 사용하여 제품 고장이 발생하였을 경우
- 7) 고객이 제품을 임의로 분해하여 부속품의 분실 및 파손되었을 경우
- 8) 린나이의 수리기사(기사)가 아닌 사람이 제품을 수리 또는 개조하여 고장이 발생하였을 경우
- 9) 천재지변(낙뢰, 화재, 풍수해, 가스, 열해, 지진 등)에 의해 고장이 발생하였을 경우
- 10) 린나이 제품 사용설명서내에 "안전상의 경고 및 주의"를 지키지 않아 고장이 발생하였을 경우
(“안전상의 경고 및 주의” 잘 지키면 제품을 오래 사용할 수 있습니다.)

전국 서비스 대표번호 (국번없이) 1544-3651

고객상담실

02-325-3651

제품구입 및 기타상담

(국번없이) 1577-7300



동종업계 최초—

한국서비스품질 우수기업



린나이 제품안내, 구입 및 서비스에 관한 상세한 정보를 원하시는 분은 인터넷 www.rinnai.co.kr로 문의 하십시오.

메모

메모

제품보증서

가스 그릴
 품질보증기간 1년
 부품보유기간 3년

서비스에 대하여

저희 린나이에서는 품목별 소비자 분쟁해결 기준(공정거래위원회 고지 제2009-1호)에 따라 아래와 같이 제품에 대한 보증을 실시합니다. 서비스 요청시 린나이코리아(주) 또는 지정된 협력사에서 서비스를 합니다.

판매자 상호 및 연락처	(☎)
구입일 (판매자 기입란)	년 월 일

일반 제품을 영업용으로 전환하여 사용할 경우의 보증기간은 반으로 단축 적용됩니다.

	소비자 피해 유형	보증기간 이내	보증기간 이후
정상적인 사용 상태에서 발생한 성능, 기능상의 고장 발생시 부품보유기간내	• 구입 후 10일 이내에 중요한 수리를 요할 때	제품교환 또는 구입가환급	해당없음
	• 구입 후 1개월 이내에 중요한 수리를 요할 때	제품교환 또는 무상수리	해당없음
	• 제품 구입시 운송과정 및 제품 설치 중 발생한 피해	제품교환 (운송, 설치자 책임)	해당없음
	• 교환된 제품이 1개월 이내에 중요한 수리를 요하는 고장발생	구입가환불	해당없음
	• 교환 불가능시	구입가환불	해당없음
	• 동일하자로 3회째 고장 발생시	제품교환 또는 구입가환급	유상수리
	• 서로 다른 하자로 5회째 고장 발생시	제품교환 또는 구입가환급	유상수리
	• 소비자가 수리요한 제품을 사업자가 분실한 경우	제품교환 또는 구입가환급	정액감가상각한 금액으로 환불
소비자의 고의, 과실로 인한 고장인 경우	• 부품보유기간내 수리용 부품을 보유하고 있지않아 수리가 불가능한 경우	제품교환 또는 구입가환급	정액감가상각한 금액으로 환불
	• 수리가 불가능한 경우	유상수리에 해당하는 금액징수 후 제품교환	유상수리 금액 징수 후 감가상각 적용 제품교환
기구세척, 조정, 사용설명, 설치 등 제품고장이 아닌 경우	• 사용설명 및 분해하지 않고 간단한 조정시	유상수리	유상수리
	• 인터넷, 안테나, 유선번호 등 외부환경 문제시 • 배송된 제품 초기 설치 및 판매점에서 부실하게 설치해 주어 재설치시 • 제품의 이동, 이사 등으로 인한 설치 변경에 의한 문제시 • 제품 내부 먼지, 헤드 등의 세척 및 이물 제거시 • 타사 제품(소프트웨어 포함)으로 인한 고장 설명시	유상수리	유상수리
소비자 과실로 고장난 경우	• 소비자의 취급 부주의 및 잘못된 수리로 고장 발생시 -가스종류, 가스압, 전기용량을 틀리게 사용하여 고장이 발생한 경우 -외부충격이나 떨어뜨림 등에 의한 고장, 손상 발생시 -당사에서 미지정된 소모품, 옵션품 사용으로 고장 발생시 -사용설명서 내에 "주의사항"을 지키지 않아 고장 발생시	유상수리	유상수리
그밖의 경우	• 천재지변(낙뢰, 화재, 염해, 수해 등)에 의한 고장 발생시 • 소모성 부품의 수명이 다한 경우	유상수리	유상수리

* 고장이 아닌 경우 서비스를 요청하면 요금이 청구되므로 서비스 신청전 사용설명서를 참고해 주십시오.
 * 이 보증서는 대한민국에서만 사용되며 다시 발행하지 않으므로 사용설명서와 함께 잘 보관해 주십시오.

린나이코리아주식회사
 www.rinnai.co.kr

ver.101108

☎ 서비스 문의 (지역번호없이) 1544-3651