

# Rinnai

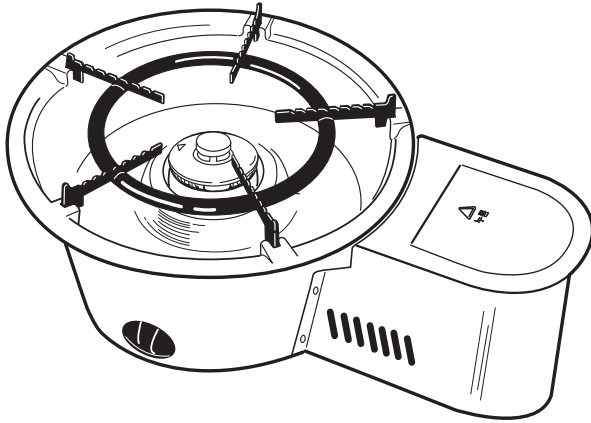

## 가스레인지 RIR-4000 RIR-4000N



- 각부의 명칭
- 제품의 설치
- 사용방법
- 사용시 주의사항
- 불꽃검지 안전장치
- 고장별 원인 및 조치방법
- 제품제원
- A/S를 신청하실 경우

※ 본 제품의 용도는 상업용입니다.

※ 한국 내 전용 제품으로 중국 포함 해외 반출사용 및 제품 사양 변경 등의 경우, 품질을 보증할 수 없으며 안전사고 위험성 존재.  
(This product is for Korea only. In case of using oversea including China and changing product spec, Rinnai Korea don't guarantee quality, also safety accident can happen. 此产品仅用于韩国国内。如在韩国国外包括在中国国内使用和更换产品规格, 可能会发生安全事故。韩国林内对品质与安全不作任何保证。)

### 각부의 명칭

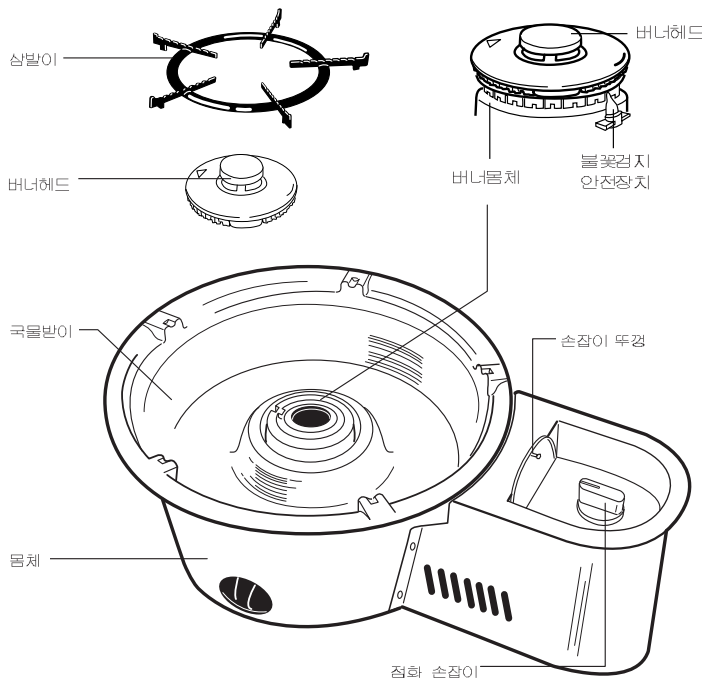

### 제품설치시 주의사항

#### ■ 가스연결부(제품뒷면)

- 제품에 맞는 정구격의 호스를 가스연결부의 적색표시까지 충분히 끼운 후 조임쇠를 꼭 조이 주십시오.

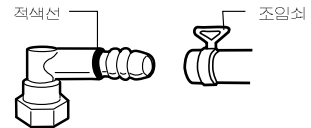

- 가스연소 제품사용에 부수되는 가스용품은 KS표준품 이거나 한국가스안전공사의 표준검사품이어야 하며, 유효 사용기간도 확인하십시오.
- 레인지와 가스통의 거리는 가능한 짧게 (3m 이내) 하시고 호스가 레인지 밑을 지나지 않게 하여 주심시오(화재의 위험이 있습니다.) 가스의 종류는 LPG와 도시 가스가 있습니다.
- 제품 측면의 명판에 표시되어 있는 가스 이외에는 절대로 사용하지 마십시오.

## 제품의 설치

### ●버너헤드의 조립

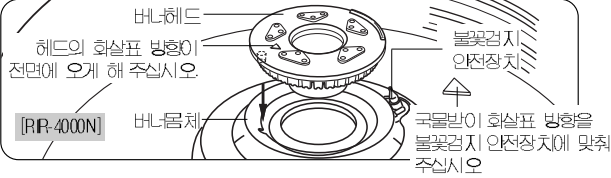
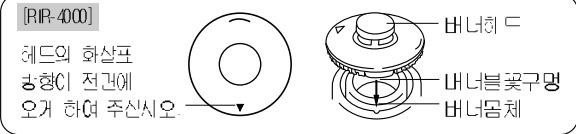

- 버너헤드는 돌기(凸)와 버너몸체의 홈(凹)을 맞추어 좌우 흔들림 없이 조립하여 주십시오.
- 버너헤드를 바르게 고정하지 않으면 불안정한 불꽃, 비정상적 점화 등으로 위험하므로 반드시 정상적으로 연소하는지 확인하여 주십시오.

### ●국물받이 조립(RIR-4000N)

- 국물받이의 내부 홈(凹) 부분을 불꽃검지 안전장치에 맞추어 조립하여 주십시오.
- 국물받이를 바르게 고정하지 않을 경우 점화불량, 국물받이 변색 등이 발생할 수 있습니다.

### ●삼발이의 설치

- 요리를 하지 않을 때에는 삼발이를 뒤집은 상태로 뚜껑을 덮어서 사용하여 주십시오.
- 요리시에는 국물받이에 삼발이 다리가 걸리지 않게 한 후 요리를 하십시오.
- 삼발이 설치시 삼발이의 다리가 반드시 위로 향하게 설치하여 주십시오.

### ●제품의 설치

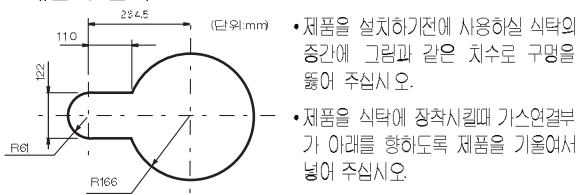

## 사용방법

### ●점화손잡이 뚜껑 사용방법



- 점화손잡이 뚜껑의 누름부분을 가볍게 눌러 주시면 자동으로 열립니다.
- 요리시에는 손잡이 뚜껑을 닫아주십시오.

### ●점화

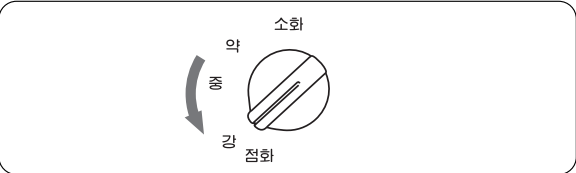

- 점화손잡이를 누르면서 천천히 화살표 방향으로 '찰칵' 소리가 날때까지 돌린 상태에서 3~5초간 유지하고, 반드시 점화 여부를 확인해 주십시오.
- 점화손잡이를 끌까지 누르면서 돌리고, 안전장치의 동작을 위해 수초간 그상태를 유지하여 주십시오. 확실히 누르지 않았을 경우에는 착화기 되지 않는 경우가 있습니다.
- 오랫동안 중간밸브를 잠가 두었다가 사용 할 경우 고무관 내에 공기가 차있어 점화가 어려운 경우가 있습니다.
- 점화가 안되었을때는 재차 점화 방법을 반복하여 주십시오.

### ●화력조절

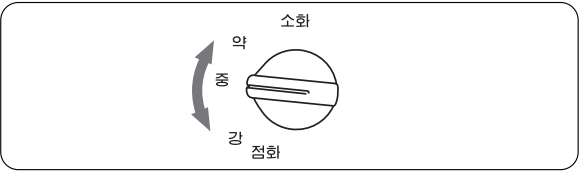

- 점화손잡이를 소화쪽으로 돌리면 약화로 됩니다.
- 화력을 너무 줄이면 꺼지는 경우가 있으므로 주의해 주십시오.

### ●소화

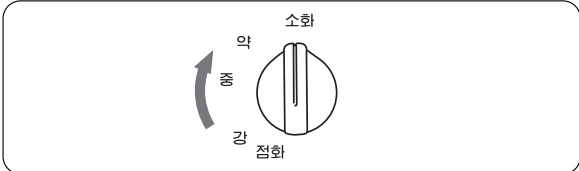

- 점화손잡이를 화살표방향으로 돌려 소화위치로 맞춰주세요.
- 불이 꺼졌을 반드시 확인하고, 가스밸브를 잠그주세요.

### ●주의

- 옥외에서 사용하게 될때는 화기배 및 장치를 높은 바람으로 불이 꺼지지 않도록 주의하여 주십시오.
- 화력을 조절할 때는 손잡이를 천천히 돌리 주십시오.
- 급조작이나, 오랫동안 가열된 상태에서 소화시킬때 '뜨'하는 미세소리가 발생할 수 있습니다.

## 사용시 주의사항

### ●화재예방

- 강한 바람이 불어오는 곳, 선반위의 물건이 떨어질 염려가 있는 곳, 좌우에 뜨거운 물이 있는 곳에서는 사용하지 마십시오. 나열은 불이 꺼지거나 화재가 날 수 있습니다.

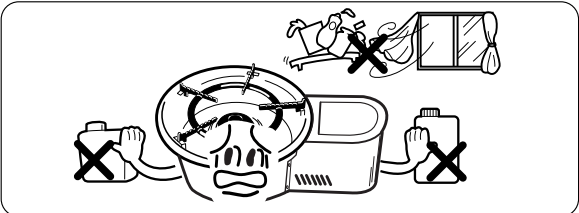

- 불을 켜 놓은 상태로 사용장소를 떠나지 않도록 해 주십시오. 조리물에 의해 화재발생 우려가 있습니다. 특히 튀김요리를 할때는 더욱 위험합니다.



- 상판을 과도하게 덮어 버리는 보조용구 또는 철판, 도자기판 등은 사용하지 않아주십시오. 불안전 연소나 과열에 의한 식탁 및 기구의 손상, 화재 등 위험이 있습니다.

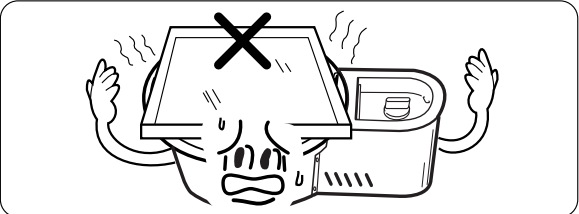

- 고기를 구울때에는 국물받이에 물을 2/3가량 채우고 요리 하십시오. 그러면 맛이 좋아지고 연기가 줄어들며 과열을 방지합니다.
- 고기를 구울때에는 중앙부에 구멍이 없는 불판을 사용하여 주시고, 반드시 원형불판을 사용하여 주십시오.

●화상주의

- 요리 도중에는 제품에 충격을 가하지 마십시오. 요리물이 옆질러져 화상의 위험이 있습니다.
- 사용하고 있거나 사용 직후에는 손잡이 부분을 제외한 모든 부분이 고온의 상태이므로 화상에 주의하십시오. 특히 어린이의 손이 닿지않도록 주의하여 주십시오.

●가스누설확인



- 가끔 호스가 꺾이거나 심하게 눌러 있지 않나, 호스를 끼워 조인 연결부위가 헐거워 지거나 이상이 없는가 살펴외 의심스러운 곳이 있으면 비눗물을 발라 확인해 주십시오.
- 고무관은 검사할 격품 또는 KS 정품으로 사용하여 주십시오.

! 만약 가스가 새고 있다고 판단되면...

1 환풍기 및 가전제품, 성냥, 담배불 등을 켜지 마십시오.

2 즉시 중간밸브를 잠그고 창문 등을 열어 환기시키십시오.

3 가스 취급 전문점 및 당사 서비스센터로 빨리 연락을 취합니다.

- 위의 안전조치를 취하지 않고 사용시 폭발 위험이 있습니다.

**불꽃검지 안전장치**

- 불꽃검지 안전장치는 사용중에 국물이나 바람에 의해 버너가 소화 되었을 때 가스의 분출을 막아주는 장치입니다.

●점검, 손질할 때의 주의

- 기구를 점검, 손질할 때 반드시 중간 밸브를 닫고 기구가 완전히 식은 후에 해 주십시오.
- 점검, 손질할 때는 상처를 입지 않도록 장갑을 끼고 해 주십시오.
- 버너헤드 국물등이 넘쳤을 때는 그때마다 제거해 주시고, 단단한 브러쉬, 철사등으로 오염물을 제거해 주십시오. 버너헤드는 버너 몸체와 사이가 뜨거나, 기울어짐이 없도록 놓아 주십시오.
- 삼발이, 국물받이 부엌용 세제를 문헌 형겼으로 오염물을 닦아 주십시오.
- 손잡이 부의 스티커는 너무세게 문지르면 벗겨질 우려가 있으므로 부드러운 천으로 가볍게 닦아 주십시오.

**고장별 원인 및 조치방법**



가스레인지에 이상이 있을 때에는 서비스를 의뢰하시기 전에 다음 사항을 꼭 확인하여 주세요.

현상	원인	조치방법
점화불능	가스가 없다	가스통을 교환합니다.(LP가스용)
	버너헤드의 잘못된 조립	정확하게 조립합니다.
	중간 밸브가 닫힘	중간밸브를 엽니다.
점화불량	가스중간 밸브 열람상태 불충분	중간밸브를 충분히 엽니다.
	LP 가스공급이 불충분	가스통을 교환합니다.
	버너헤드의 잘못된 조립	정확하게 조립합니다.
	점화플러그에 물기가 있다.	마른천으로 물기를 제거합니다.
	배관에 공기가 남아있다.	점화조작을 반복합니다. *가스통교환시 기나 처음설치시엔 점화 실패까지약간의 시간이 걸립니다.
	버너헤드의 불꽃구멍 막힘	버너헤드 불꽃구멍을 청소합니다.
연소시 이상음발생 (착화시 폭발음)	버너헤드의 조립 불량	정확하게 조립합니다.
사용중 불이 잘 꺼짐	불꽃검지 안전장치에 물기가 남아있다.	불꽃검지 안전장치부 청소·물기제거
불꽃의 노란색	버너헤드 불꽃구멍 막힘	버너헤드 불꽃구멍을 청소합니다.
불꽃의 불안정	버너헤드의 잘못된 조립	정확하게 조립합니다.

- 이외의 이상이 있을 때에는 구입한 대리점이나 당사 서비스센터로 연락하여 주십시오.

**제품제원**

모델명	RIR-4000	RIR-4000N	
품명	가스레인지(1구)		
규격 (단위 mm)	가로	세로	높이
	356	517	230
중량	5kg	45kg	
사용가스	가스 소비량		
도시가스	465kW	4.65kW	
LPG가스	433kW	4.65kW	
가스접속	φ 95mm가스용호스		

## 서비스를 신청하실 경우

### 고객의 권리

고객께서는 제품 사용중에 고장 발생시 구입일로부터 보증기간동안 무상서비스를 받으실 수 있는 [소중한 권리]가 있습니다. 단, 고객 과실 및 천재지변에 의한 경우는 보증기간내이라도 유상 처리됨을 알려 드립니다.

### 유상서비스(고객의 비용부담)에 대한 책임

서비스 신청시 다음과 같은 경우는 보증 기간내라도 유상처리 합니다.

- |  |  |
|--|--|
| <ol style="list-style-type: none"> <li>1) 제품내에 이물질(물, 음식물, 음료수, 커피, 장난감 등)하여 고장이 발생하였을 경우</li> <li>2) 설치 및 사용중의 외부충격으로 인하여 제품 파손 및 기능상의 고장이 발생한 경우</li> <li>3) 신나, 벤젠 등 유기용제에 의하여 외관 손상 및 변형이 된 경우</li> <li>4) 린나이 정품이 아닌 부품 또는 소모품을 사용하여 제품 고장이 발생한 경우</li> <li>5) 공사설명서상의 설치기준에 따라 설치하지 않아 고장이 발생한 경우</li> </ol> | <ol style="list-style-type: none"> <li>6) 가스종류, 가스압, 전기용량을 틀리게 사용하여 제품 고장이 발생하였을 경우</li> <li>7) 고객이 제품을 임의로 분해하여 부품의 분실 및 파손되었을 경우</li> <li>8) 린나이의 수리기사(사)가 아닌 사람이 제품을 수리 또는 개조하여 고장이 발생하였을 경우</li> <li>9) 천재지변(낙뢰, 화재, 풍수해, 가스, 열해, 지진 등)에 의해 고장이 발생하였을 경우</li> <li>10) 린나이 제품 사용설명서내에 "안전상의 경고 및 주의"를 지키지 않아 고장이 발생하였을 경우<br/>( "안전상의 경고 및 주의" 잘 지켜면 제품을 오래 사용할 수 있습니다.)</li> </ol> |
|--|--|

**☎ 제품구입 및 서비스 문의(국번없이) 1544-3651**



동종업계 최초—  
한국서비스품질 우수기업



린나이 제품안내, 구입 및 서비스에 관한 상세한 정보를 원하시는 분은 인터넷 [www.rinnai.co.kr](http://www.rinnai.co.kr)로 문의 하십시오.

## 제 품 보 증 서

일반 제품을 영업용으로 전환하여 사용할 경우의 보증기간은 반으로 단축 적용됩니다.

	소비자 피해 유형	보증기간 이내	보증기간 이후
정상적인 사용 상태에서 발생한 성능, 기능상의 고장 발생시 부품보유기간내	• 구입 후 10일 이내에 중요한 수리를 요할 때	제품교환 또는 구입가환급	해당없음
	• 구입 후 1개월 이내에 중요한 수리를 요할 때	제품교환 또는 무상수리	해당없음
	• 제품 구입시 운송과정 및 제품 설치 중 발생한 피해	제품교환 (운송, 설치 자책임)	해당없음
	• 교환된 제품이 1개월 이내에 중요한 수리를 요하는 고장발생	구입가환불	해당없음
	• 교환 불가능시	구입가환불	해당없음
	• 동일하자로 3회째 고장 발생시	제품교환 또는 구입가환급	유상수리
	• 서로 다른 하자로 5회째 고장 발생시	제품교환 또는 구입가환급	유상수리
소비자의 고의 과실로 인한 고장인 경우	• 소비자 수리의뢰한 제품을 사업자가 분실한 경우	제품교환 또는 구입가환급	정액가가상각한 금액으로 환불
	• 부품보유기간내 수리용 부품을 보유하고 있지않아 수리가 불가능한 경우	제품교환 또는 구입가환급	정액가가상각한 금액으로 환불
소비자의 고의 과실로 인한 고장인 경우	• 수리가 불가능한 경우	유상수리에 해당하는 금액정수 후 제품교환	유상수리 금액 정수 후 감가상각 적용 제품교환
수리가 가능한 경우	• 수리가 가능한 경우	유상수리	유상수리
기구제작 조정, 사용설명, 설치 등 제품고장이 아닌 경우	• 사용설명 및 분해하지 않고 간단한 조정시 • 인터넷, 연태나, 유선번호 등 외부환경 문제시 • 배송된 제품 초기 설치 및 판매점에서 부실하게 설치해 주어 재설치시 • 제품의 이동, 이사 등으로 인한 설치 변경에 의한 문제시 • 제품 내부 먼지, 헤드 등의 세척 및 이물 제거시 • 타사 제품(소프트웨어 포함)으로 인한 고장 설명시	유상수리	유상수리
소비자 과실로 고장난 경우	• 소비자의 취급 부주의 및 잘못된 수리로 고장 발생시 -가스종류, 가스압, 전기용량을 틀리게 사용하여 고장이 발생된 경우 -외부충격이나 떨어뜨림 등에 의한 고장, 손상 발생시 -당사에서 미지정된 소모품, 열전품 사용으로 고장 발생시 -사용설명서 내에 "주의사항"을 지키지 않아 고장 발생시	유상수리	유상수리
그밖의 경우	• 천재지변(낙뢰, 화재, 열해, 수해 등)에 의한 고장 발생시 • 소모성 부품의 수명이 다한 경우	유상수리	유상수리

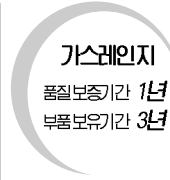

### 서비스에 대하여

저희 린나이에서는 품목별 소비자 분쟁 해결 기준(공정거래위원회 고시)에 따라 아래와 같이 제품에 대한 보증을 실시합니다. 서비스 요청시 린나이코리아(주) 또는 지정된 협력사에서 서비스 합니다.

판매자 상호 및 연락처	( ☎ )
구입일 (판매자 기입람)	년 월 일

- \* 고장이 아닌 경우 서비스를 요청하면 요금이 청구되므로 서비스 신청전 사용설명서를 참고해 주십시오.
- \* 이 보증서는 대한민국에서만 사용되며 다시 발행하지 않으므로 사용설명서와 함께 잘 보관해 주십시오.
- \* 본 제품은 대한민국 국내전용 상품입니다. 해외에서는 사용이나 설치를 하지 말아 주시기 바랍니다. 해외에서 사용할 경우 생각치 못한 사고나 기구의 고장 원인이 됩니다. 만약, 해외에서 사용할 경우 당사에서는 사고 및 제품 수리를 포함하여 일체 책임지지 않습니다.

**린나이코리아주식회사**  
[www.rinnai.co.kr](http://www.rinnai.co.kr)